

**SISTEMAS DE
SUSPENSIÓN**
making everyday smoother



DESCUBRA LAS POSIBILIDADES DE VB-AIRSUSPENSION

MAYOR SEGURIDAD Y CONFORT EN LA CARRETERA.

VB-NivoAir
Suspensión neumática completa

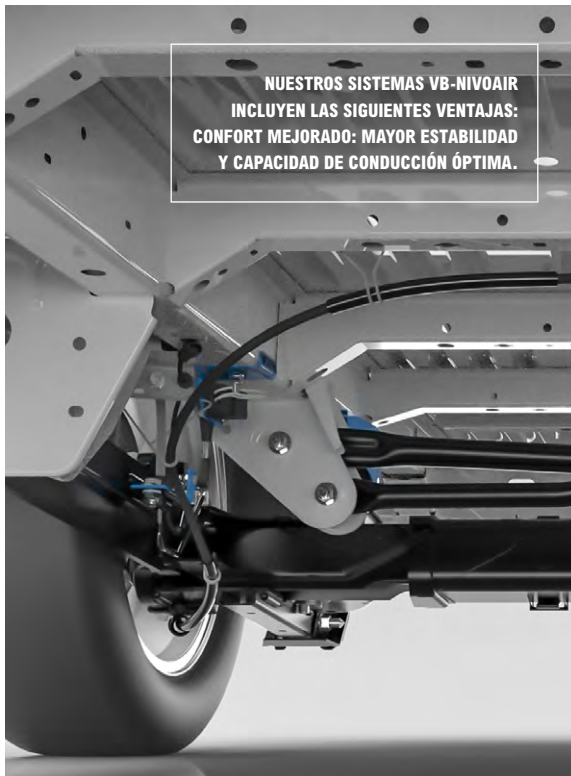

NUESTROS SISTEMAS VB-NIVOAIR
INCLUYEN LAS SIGUIENTES VENTAJAS:
CONFORT MEJORADO: MAYOR ESTABILIDAD
Y CAPACIDAD DE CONDUCCIÓN ÓPTIMA.



UNA BUENA SOLUCIÓN PARA LOS PROBLEMAS DE SUSPENSIÓN.

VB-NivoAir: suspensión neumática completa sin opciones de control

VB-NivoAir es un sistema completo de suspensión neumática con control de nivel automático. El sistema se ha diseñado especialmente para vehículos con suspensión de muelles helicoidales. La suspensión de muelles helicoidales existente se sustituye por un sistema de suspensión neumática completa. Este sistema incluye fuelles neumáticos, sensores de altura, un compresor y una unidad de control electrónica (VB-ASCU).

NUESTROS SISTEMAS DE SUSPENSIÓN NEUMÁTICA BRINDAN A SU VEHÍCULO
UNA CAPACIDAD DE CONDUCCIÓN MÁS ESTABLE.

El sistema de suspensión neumática filtra los desniveles de la superficie de la carretera, mejorando el confort de conducción. El sistema VB-NivoAir garantiza que el vehículo permanezca siempre a la misma altura. A diferencia de los sistemas VB-FullAir, el sistema VB-NivoAir no puede ajustarse manualmente, por lo que no es posible subir o bajar el eje trasero.

La altura de circulación es la altura ideal para un mayor confort y estabilidad. Se mejora la capacidad de conducción y la estabilidad del vehículo, lo que se traduce en una mayor seguridad. La altura de circulación se calibra según un valor fijo.

	Aumento de la altura	Minimización del hundimiento	Reducción de la inclinación del vehículo	Mejora del confort de suspensión
VB-NIVOAIR Suspensión neumática completa	++	++	++	++
	Mejora de las características de suspensión	Mayor seguridad	Más estabilidad	Opciones de control
	++	+	+	



UN SISTEMA VB-NIVOAIR SE SUELE INSTALAR PARA CUMPLIR LOS SIGUIENTES REQUISITOS:

- AUMENTO DE LA ALTURA DE CIRCULACIÓN ■
- REDUCCIÓN DEL NIVEL DESCENTRADO ■
- REDUCCIÓN DE LA INCLINACIÓN DEL VEHÍCULO ■
- MEJORA DEL CONFORT DE SUSPENSIÓN ■
- MEJORA DE LAS CARACTERÍSTICAS DE CONDUCCIÓN ■
- MAYOR SEGURIDAD ■
- MÁS ESTABILIDAD ■



ALTURA CONSTANTE EN TODO MOMENTO.

VB-NivoAir es un sistema completo de suspensión neumática para vehículos con suspensión con muelles helicoidales. El conductor del vehículo no influye en la altura de circulación y el sistema no se puede ajustar manualmente.

VB-NivoAir:

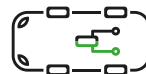

VENTAJAS DE VB-FULLAIR:

- UNA ALTURA DE CIRCULACIÓN CONSTANTE
- MAYOR CONFORT
- CAPACIDAD DE CONDUCCIÓN ÓPTIMA
- MAYOR ESTABILIDAD
- CONDUCCIÓN CÓMODA PARA LOS PASAJEROS
- MAYOR PROTECCIÓN PARA PRODUCTOS FRÁGILES
- MENOR DESGASTE DE NEUMÁTICOS O FRENOS

EL SISTEMA "PLUG-AND-PLAY" PERMITE UNA INSTALACIÓN RÁPIDA.

El sistema VB-NivoAir se suministra como un sistema "plug-and-play" completo, por lo que no es necesario soldar, taladrar, afilar ni serrar en el vehículo.

Equipamiento opcional: kit de válvula de emergencia

El sistema VB-NivoAir puede presurizarse mediante válvulas de llenado en caso de un posible error electrónico o un defecto en el compresor. El vehículo puede levantarse de nuevo a la altura de conducción mediante un suministro de aire externo para que se pueda continuar el viaje.

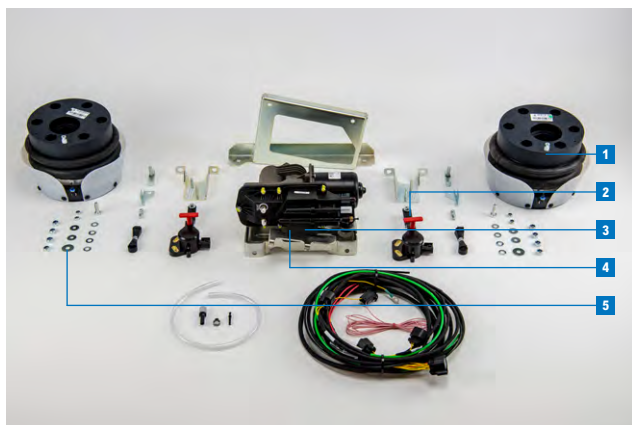
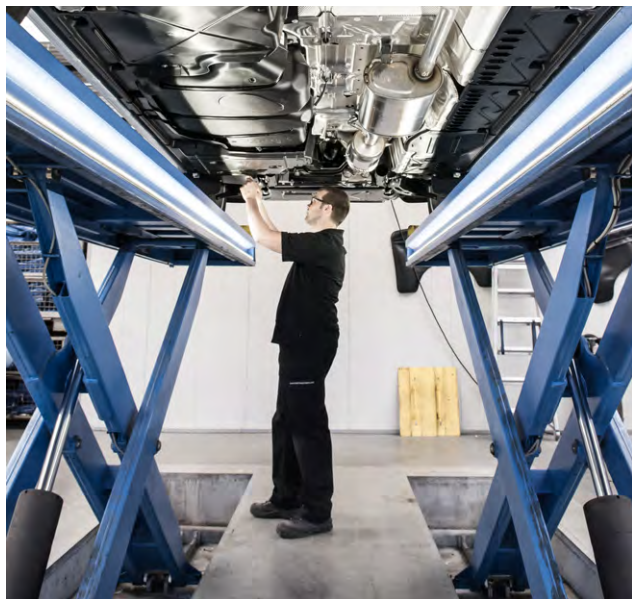

EL KIT VB-NIVOAIR CONSTA DE:

	Kit VB-NivoAir
1 Fuelles neumáticos	+
2 Sensores de altura	+
3 VB-ASCU (unidad de control)	+
4 Compresor	+
5 Elementos de sujeción	+
+ Instrucciones de montaje	+
+ Manual de usuario	+
+ Documentación de aprobación	+

Además de los productos del grupo de productos de suspensión neumática completa, también ofrecemos una vasta gama de otros productos. Nuestros productos están incluidos en uno de los cuatro grupos de productos. Estos grupos de productos incluyen una variedad de sistemas para muchas marcas y modelos diferentes, lo que significa que siempre existe una solución adecuada para usted.



SUSPENSIÓN NEUMÁTICA COMPLETA



SUSPENSIÓN SEMINEUMÁTICA



MUELLES HELPER Y REFORZADOS

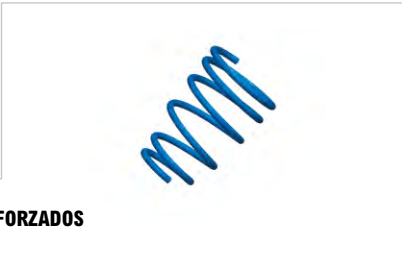

COMPONENTES ESPECIALES



DESCUBRA NUESTROS GRUPOS DE PRODUCTOS.

Suspensión semineumática

La suspensión semineumática es un sistema de suspensión que ayuda a la suspensión presente en el vehículo a corregir problemas de suspensión. El sistema de suspensión neumática auxiliar está instalado entre la suspensión de ballestas original y el chasis del vehículo. La suspensión semineumática está disponible para el eje trasero del vehículo.

Muelles helper y reforzados

Los muelles helper y reforzados son sistemas de suspensión que soportan o refuerzan el sistema de suspensión existente para corregir un problema de suspensión. Los muelles helper y reforzados se instalan en la suspensión presente o sustituyen a la suspensión de muelle original. Los dos sistemas están disponibles tanto para el eje delantero como para el trasero.

Componentes especiales

Estabilizador reforzado

Un estabilizador reforzado es una barra sólida del mismo material que los muelles. Este estabilizador de inclinación soporta la suspensión existente. El estabilizador de inclinación se añade al sistema de suspensión existente y está disponible tanto para el eje delantero como para el trasero.

Amortiguadores reforzados

Los amortiguadores reforzados tienen sus propias características de suspensión. Sustituyen a los amortiguadores originales, transformándose así en parte de la suspensión existente. Los amortiguadores reforzados están disponibles para el eje delantero y el trasero.

Tecnología VB-FSD

Los amortiguadores VB-FSD utilizan la tecnología VB-FSD (FSD del inglés significa "Amortiguación selectiva de frecuencia"). Los amortiguadores VB-FSD tienen características de amortiguación doble. Sustituyen a los amortiguadores originales y, por lo tanto, forman parte de la suspensión presente. Los amortiguadores con tecnología VB-FSD están disponibles tanto para el eje delantero como para el trasero.



**SENSACIONES PLACENTERAS
EN TODOS LOS VIAJES.**



VB-AIRSUSPENSION OPERA EN TODO EL MUNDO.

Como empresa líder que está experimentando un rápido crecimiento, queremos que todos nuestros clientes de todo el mundo se beneficien de nuestras aplicaciones de suspensión de alta gama. Estas aplicaciones de suspensión proporcionan un mayor confort, mejores características de conducción y mayor seguridad, lo que a su vez facilita el trabajo diario.

HACIENDO CADA DÍA MÁS FÁCIL.

De acuerdo con este lema, nuestro objetivo es prestar a nuestros clientes el mejor servicio posible y hemos tenido mucho éxito hasta ahora. Después de todo, contamos con un equipo muy motivado y llevamos más de 28 años desarrollando y construyendo aplicaciones de suspensión y diversos sistemas de suspensión neumática para vehículos comerciales ligeros, ambulancias, transportadores de vehículos, autocaravanas, vehículos 4x4 y vehículos todoterreno. Nuestra gama de productos abarca desde muelles reforzados hasta soluciones de suspensión neumática completa con amortiguadores activos para el eje delantero y trasero. Estamos especialmente orgullosos del reconocimiento oficial que hemos recibido de marcas como Mercedes-Benz, Volkswagen, Ford, Renault, PSA y AL-KO, ya que representan el máximo reconocimiento que un experto en accesorios puede obtener de un fabricante de vehículos. Las aprobaciones de TÜV y las cartas en las que se declara que no hay objeción alguna (abreviatura en inglés: LONO) por parte de diferentes fabricantes de vehículos significan que nuestros productos también están disponibles para muchos otros vehículos.

- MÁS DE 28 AÑOS DE EXPERIENCIA
- 150 EMPLEADOS
- 8 FILIALES EN TODO EL MUNDO
- REPRESENTADA POR SOCIOS EN 40 PAÍSES
- SUMINISTRO A MÁS DE 60 PAÍSES
- MÁS DE 225 SOCIOS INSTALADORES ACREDITADOS
- MÁS DE 825 ESPECIALISTAS CON FORMACIÓN
- APROXIMADAMENTE 200.000 SISTEMAS DE SUSPENSIÓN NEUMÁTICA VENDIDOS

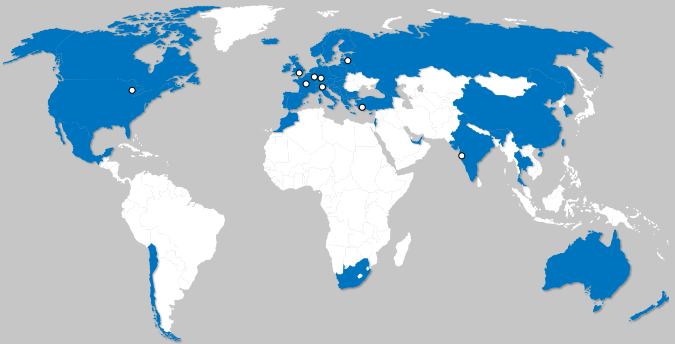

DESCUBRA NUESTROS PRODUCTOS.

Nuestros productos llegan a los usuarios satisfechos a través de una extensa red de socios y distribuidores internacionales. Nuestros socios y distribuidores son especialistas autorizados que han recibido una amplia formación en la instalación de nuestros productos y en la prestación de un servicio de alta calidad y un asesoramiento adecuado.

Para encontrar a su socio o distribuidor más cercano,
visite www.vbairsuspension.com.