

• *VB-FullAir*

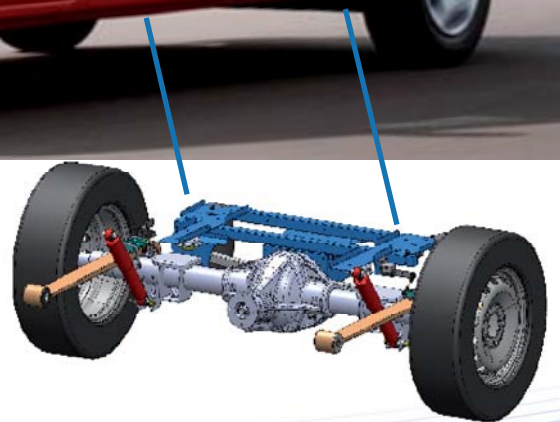

## *Der Opel Movano RWD*



*mit VB-FullAir-2C Luftfederung*

## Der Opel Movano X-62 auch verfügbar mit VB-FullAir Luftfederung

Auch für den neuen Opel Movano ist eine Vollluftfederung an der Hinterachse erhältlich. Der neue Movano eignet sich hervorragend für den Einsatz der VB-FullAir-2C und kann selbstverständlich jederzeit nachgerüstet werden. Diese neu entwickelte Hinterachsvollluftfederung von VB Airsuspension ist als Aftermarket Produkt über das Opel und VB Airsuspension Händlernetz verfügbar.

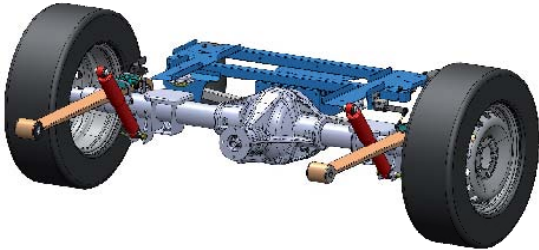

### VB-FullAir-2C System

Die elektronische Steuerung VB-ASCU (VB-Air Suspension-Control-Unit) erlaubt eine automatische Überwachung und Regelung der Fahrhöhe des Fahrzeugs. Diese ständige Überwachung und Regelung sorgt automatisch für verbessertes Fahrverhalten und erhöhten Komfort – unabhängig von der Beladung, auftretenden Längs- und Querkräften und dem Schwerpunkt des Fahrzeugs.

Das durch den Fahrzeughersteller vorgegebene zul. Gesamtgewicht bleibt unverändert.



### Einstellung des Niveaus

Die Niveauhöhe des Fahrzeugs kann mit der Standard Fernbedienung manuell im Stand verändert werden.

So gehört das weitere Absenken des Hecks zur vereinfachten Beladung immer zu den Standardmöglichkeiten des Systems.



### Software

Die Steuerung der Hinterachsvollluftfederung ist mit der Fahrzeugelektronik kompatibel. Unterschiedliche Software-Varianten erlauben die Anpassung an die jeweilige Nutzungsart des Fahrzeugs.

### Die Vorteile auf einen Blick

- Verbesserter Federungskomfort
- Konstante Fahrhöhe
- Verbesserte Fahreigenschaften und Stabilität
- Erhöhter Schutz für stoßempfindliche Güter
- Weniger Erschütterungen für Passagiere
- Geringerer Bremsen- und Reifenverschleiß
- Umweltfreundlich, weniger CO<sub>2</sub> Emission
- Ersatzrad verbleibt an verfügbarer Stelle

### Anwendungsschwerpunkte

Der Opel Movano X-62 wird in vielerlei Hinsicht als Basisfahrzeug eingesetzt, bei denen eine Vollluftfederung von entscheidender Bedeutung ist. Zum Beispiel beim Transport von Personen, als Behindertenfahrzeug, Rettungsfahrzeug, Reisemobil, Autotransporter und für den Transport von stoßempfindlichen Gütern. Für diese und andere individuelle Nutzungsarten ist die VB-FullAir-2C die richtige Lösung.

### Lieferung und Service

Die Luftfederung für den Movano X-62 kann über die VB-Airsuspension Händler und über die Opel Händlerorganisation geliefert und gewartet werden.

Technische Daten:*	Kastenwagen
Standard Fahrhöhe (leer)	675 mm
Standard Fahrhöhe (voll beladen)	550 mm
Fahrhöhe mit VB-FullAir-2C	655 mm
Höchste Position (0-5km/h)	+ 65 mm
Niedrigste Position (0-5km/h)	- 135 mm

\* Höhe Kastenwagen gemessen am oberseite Ladekante am Hinterseite des Fahrzeuges. Anhaltswerte, nur zur Information. Exakte Werte sind abhängig von Radstand, Beladung, Reifengröße und -druck. Fahrzeughöhe gemessen an der Ladefläche hinten.  
**Achtung!!** Bei Bestellung des Fahrzeuges immer die Werksoption KPD mitbestellen!

Für mehr Information: [info@vbairsuspension.com](mailto:info@vbairsuspension.com)



© 12-2010 V1.0