

• **VB-FullAir-2C**
Technische Daten

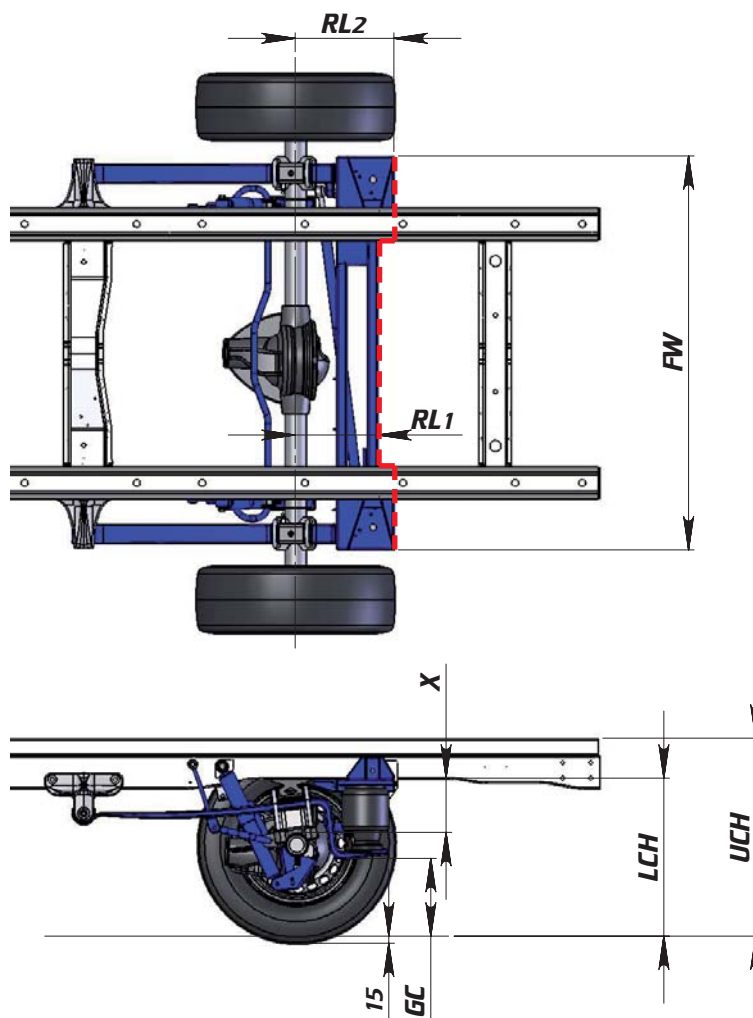

Mercedes-Benz Sprinter 3,5t 4x4



Beschreibung*	Min. Höhe	Fahrhöhe	Max. Höhe	Min. Höhe	Fahrhöhe	Max. Höhe
Typ Hinterachse	Standart			Kode AR1 oder AR2		
Unterseite Fahrgestell Höhe (LCH)	510	570	590	525	585	605
Oberseite Fahrgestell Höhe (UCH)	655	715	735	670	730	750
Bodenfreiheit (GC)	260	245	240	280	260	250
X-maß (X)	75	135	175	90	150	175
Hinterer Länge (RL1 / RL2)	310 / 370					
Rahmen breite (FW)	1410					

* Alle Abmessungen sind in mm, gemessen oberhalb der Hinterachse auf einem Standard Fahrgestell mit Reifenmaß 235/65R15 und einem Hinterachslast von 1570kg. Dabei ist mit einer Reifeneinpressung von 15mm gerechnet.

Mercedes-Benz Sprinter 3,5t 4X4

Technische Daten

Luftfedersystem

Das Federsystem ist ausgestattet mit Lenkern, Luftbälgen, Stoßdämpfern und einem Stabilisator. Das System ist eine 2-kanal Vollluftfederung mit doppelter Regelung.

Die elektronischen Komponenten des Luftfedersystems erfüllen die Anforderungen an der elektromagnetische Verträglichkeit (EMV) gemäß Richtlinie 72/245/EWG bis 2006/28/EG.

Die Luftfederung wird über eine Fernbedienung gesteuert. Dazu gibt es verschiedene Möglichkeiten: VB-SRC (Standard Remote Control), oder eine einfache Fernbedienung. Auch gibt es die Möglichkeit die Bedienung mittels des elektronischen System oder das CAN-Bus System des Aufbauherstellers zu machen. Informieren Sie bitte bei VB-Airsuspension.

Gewichte

Die Gewichtsänderung des Fahrzeuges nach dem Umbau ist von der Ausführung der originalen Blattfedern abhängig:

bei Blattfeder A906 320 2506: +30kg
bei Blattfeder A906 320 1806: +30kg
bei Blattfeder A906 320 1706: +46kg

Hebe- und Senk Zeiten

Die Hebe- und Senk Zeiten sind stark abhängig von der Beladung des Fahrzeuges.

Die angegebene Werten sind gemessen bei einem Fahrzeug mit einem Hinterachslast von 1570kg.

Hebezeit Niedrigste Position > Fahrhöhe:	25 sec
Hebezeit Fahrhöhe > Höchster Position:	21 sec
Senkzeit Höchster Position > Fahrhöhe:	8 sec
Senkzeit Fahrhöhe > Niedrigste Position:	14 sec

Kompressor

Mit Lufttrockner, Wärmeschutzschalter und Überdrucksicherheitsventil.

Betriebsspannung: 12V
Nenn Stromstärke: 26A
Anlaufstromstärke: ≤ 120 A über $t \leq 100$ ms
Schutzklasse: IP68
Maximaler Druck: 10-13 bar

Luftbalg

VB-TS (Tapered Sleeve) mit doppeltem Polyamid Gewebe, geringe Fähigkeit und Hysteresis. Dieser Luftbalg ist eine Sonderentwicklung für Verwendung bei leichten Nutzfahrzeugen.

Stoßdämpfer

Einstellbare, doppeltwirkende Stoßdämpfer.

Optionen

- Notventilsatz 2C
- Heckschaltekabelsatz
- Module Nachlaufzeit
- VB-AOWS (Achslast Überladung Warnungssystem)

Bemerkungen

Für die Montage des Luftfederung ist die Werksoption EK1 erforderlich.

Falls das Fahrzeug mit Xenon Beleuchtung ausgestattet ist (Werksoption LG1), ist die Anpassung der Regelung davon notwendig. Hierzu brauchen Sie den Xenon-Modifikationssatz VB Artikel Nr.: 1052350020.

Bei Fahrzeugen mit einem Radstand von 3250mm ist es nicht möglich ein Ersatzrad zu montieren. Mann muss dann die folgenden Werksoptionen mit bestellen: R92, RR7, R87. Hierbei wird das Ersatzrad nicht montiert und wird das Fahrzeug ausgestattet mit einem Notfüllsatz für die Räder.

Die Luftfederung kann nicht montiert werden in Kombination mit dem werkseitig verbauten Auspuff K63. Sie werden gebeten das Fahrzeug mit dem Auspuff K60 zu beauftragen. Wenn doch der Auspuff K63 montiert ist, daran zu erkennen weil er vor die Hinterachse von Links nach Rechts geht, muss er von einem geraden Auspuff ersetzt werden. Den können Sie bei VB-Airsuspension bestellen. VB Artikel Nr.: 1052350021 (Satz mit Halterungen).

Durch die Verwendung des Luftfedersystems wird die zulässige Achslast nicht aufgelastet.

Diese Luftfederung ist auch lieferbar mit Regelelektronik für externe Luftversorgung. Informieren Sie bitte bei VB-Airsuspension.

Die genannte Gewichte sind annähernd festgestellt.