

• *VB-FullAir*

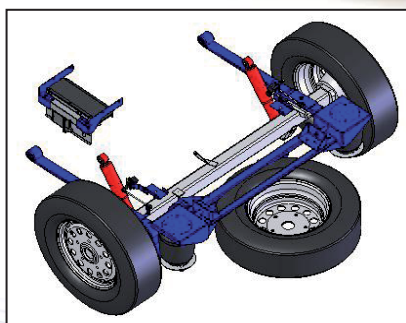

# *De Ford Transit FWD '06>*



*met VB-FullAir 2-Corner luchtvering*

## Ford Transit FWD met VB-FullAir 2-Corner luchtvering

De Ford Transit FWD is nu verkrijgbaar met een volledige 2-corner achteras luchtvering. De Transit is uitermate geschikt voor het gebruik van luchtveersystemen. Onze VB-FullAir-2C luchtvering is voor zowel nieuwe, als reeds in gebruik zijnde voertuigen beschikbaar en te monteren. Onze VB-FullAir-2C luchtvering is te verkrijgen bij de VB-Partners en via de Ford dealerorganisatie.



### Gebruiksdoeleinden

De Ford Transit zal in de praktijk voor een breed scala aan omstandigheden en gebruiksdoeleinden worden ingezet. Zoals personen- en gehandicaptenvervoer, ambulances, reddingsvoertuigen, bergingsvoertuigen, autotransporters en campers. Onze VB-FullAir-2C volledige luchtvering biedt voor deze, en andere, doeleinden een passende oplossing.

### VB-FullAir 2C besturing

De VB-FullAir-2C, een integrale luchtvering voor de achteras, heeft een elektronische besturing, de VB-ASCU (VB-Air Suspension Control Unit). Deze unit controleert én corrigeert het rijniveau van het voertuig automatisch. Dit constante controleren en corrigeren (onafhankelijk van de beladingsgraad, in lengte- en dwarsrichting en van de hoogte van het zwaartepunt) zorgt automatisch voor een veiliger voertuiggedrag en een verhoging van het comfort. Het door de voertuigfabrikant opgegeven maximale laadvermogen mag niet overschreden worden.



### Software

Het elektronische gedeelte van de luchtgeveerde achteras is compatibel met de Ford Transit voertuigelektronica. Verschillende software varianten maken het mogelijk de VB-FullAir-2C luchtvering aan te passen aan het specifieke gebruiksdoel van het voertuig.

### Aanpassen hoogte

Bij stilstand kan de rijhoogte handmatig door middel van de standaard afstandsbediening aangepast worden, waarbij een verlaging van de achterkant van het chassis/ laadvloer standaard tot de mogelijkheden van het systeem behoort.

### Voordelen VB-FullAir 2C luchtvering:

- Verbeterd veercomfort
- Constante rijhoogte
- Verbeterde wegligging en stabiliteit
- Betere bescherming van kwetsbare / gevoelige goederen.
- Comfortabeler vervoer voor de passagier
- Knielfunctie voor in- en uitladen van goederen
- Verminderde slijtage aan banden / remmen
- Milieuvriendelijker, verminderde CO2 uitstoot

### Levering en onderhoud

De luchtvering voor de Transit kan worden geleverd en onderhouden via de VB-Partners en de officiële Ford dealerorganisatie. De VB-FullAir 2C luchtvering is onderhouds arm, dit betekent dat een visuele controle tijdens het reguliere onderhoud van de Ford Transit doorgaans voldoende is.

Technische specificaties: Ford Transit met 16" wielen	VB-FullAir-2C
Rijhoogte op bladvering (onbeladen)	555 mm
Standaard rijhoogte met VB-FullAir-2C	555 mm
Hoogste positie (0-5km/h)	+ 45 mm
Laagste positie (0-5km/h)	- 80 mm
<small>(Chassis hoogte bij de achteras).</small>	

Voor meer informatie: [info@vbairsuspension.com](mailto:info@vbairsuspension.com)