

• *VB-FullAir*



Der neue Renault Master



mit VB-FullAir-4c Luftfederung

Der Renault Master mit VB-FullAir-4C Luftfederung

Auch für den neuen Renault Master ist eine Vollluftfederung an der vorder und Hinterachse erhältlich. Der neue Master eignet sich hervorragend für den Einsatz der VB-FullAir-4C und kann selbstverständlich jederzeit nachgerüstet werden. Diese neu entwickelte vorder und Hinterachsvollluftfederung von VB Airsuspension ist als Aftermarket Produkt über das Renault und VB Airsuspension Händlernetz verfügbar.

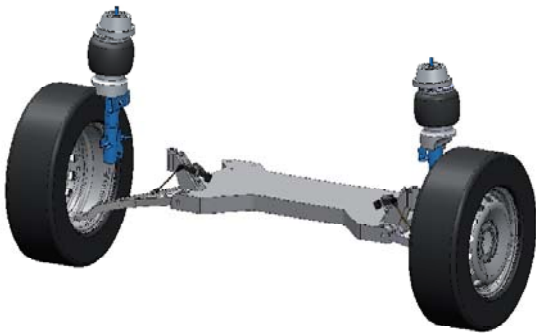

VB-FullAir-4C System

Die elektronische Steuerung VB-ASCU (VB-Air Suspension-Control-Unit) erlaubt eine automatische Überwachung und Regelung der Fahrhöhe des Fahrzeugs. Diese ständige Überwachung und Regelung sorgt automatisch für verbessertes Fahrverhalten und erhöhten Komfort – unabhängig von der Beladung, auftretenden Längs- und Querkräften und dem Schwerpunkt des Fahrzeugs. Das durch den Fahrzeughersteller vorgegebene zul. Gesamtgewicht bleibt unverändert.



Einstellung des Niveaus

Die Niveauhöhe des Fahrzeugs kann mit der Standard Fernbedienung manuell im Stand verändert werden.

So gehört das weitere Absenken des Hecks zur vereinfachten Beladung immer zu den Standardmöglichkeiten des Systems.

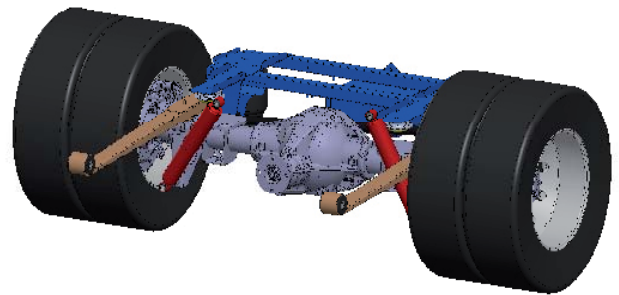

Software

Die Steuerung der Hinterachsvollluftfederung ist mit der Fahrzeugelektronik kompatibel. Unterschiedliche Software-Varianten erlauben die Anpassung an die jeweilige Nutzungsart des Fahrzeugs.

Die Vorteile auf einen Blick

- Verbesserter Federungskomfort
- Konstante Fahrhöhe
- Verbesserte Fahreigenschaften und Stabilität
- Erhöhter Schutz für stoßempfindliche Güter
- Schonender, komfortabler Transport von Personen
- Einstellmöglichkeit der Niveauhöhe
- Geringerer Bremsen- und Reifenverschleiß
- Umweltfreundlich, weniger CO₂ Emission
- Ersatzrad verbleibt an verfügbarer Stelle

Anwendungsschwerpunkte

Der Renault Master X-62 wird in vielerlei Hinsicht als Basisfahrzeug eingesetzt, bei denen eine Vollluftfederung von entscheidender Bedeutung ist. Zum Beispiel beim Transport von Personen, als Behindertenfahrzeug, Rettungsfahrzeug, Reisemobil, Autotransporter und für den Transport von stoßempfindlichen Gütern. Für diese und andere individuelle Nutzungsarten ist die VB-FullAir-4C die richtige Lösung.

Lieferung und Service

Die Luftfederung für den Master X-62 kann über die VB-Airsuspension Händler und über die Renault Händlerorganisation geliefert und gewartet werden.

Technische Daten:*	Vorne	Hinten
Standard Fahrhöhe (leer)	490 mm	700 mm
Standard Fahrhöhe (voll beladen)	470 mm	590 mm
Fahrhöhe mit VB-FullAir-4C	490 mm	630 mm
Höchste Position (0-5km/h)	+50 mm	+60 mm
Niedrigste Position (0-5km/h)	-80 mm	-105 mm

* Anhaltswerte, nur zur Information. Exakte Werte sind abhängig von Radstand, Beladung, Reifengröße und -druck. Fahrzeughöhe gemessen an der Ladefläche hinten.

Für mehr Information: info@vbairsuspension.com



© 03-2010