

• *VB-FullAir*



Der Peugeot Boxer X250



mit VB-FullAir Hinterachse Luftfederung

www.vbairsuspension.com

Peugeot Boxer X250 mit VB-FullAir Hinterachse Luftfederung



Der Peugeot Boxer ist jetzt verfügbar mit Luftfederung auf der Hinterachse. Der Boxer eignet sich aus technischer Sicht hervorragend für die Ergänzung mit einem Luftfederungssystem. Die bei VB-Airsuspension entwickelte Hinterachsluftfederung ist als Nachrüstlösung verfügbar für neue und gebrauchte Fahrzeuge. Unsere VB-FullAir 2C Vollluftfederung ist über die VB-Partner und über die Peugeot Händlerorganisation zu beziehen.



Einsatzbedingungen

Der Peugeot Boxer wird für eine breite Skala von Einsatzbedingungen verwendet. Für die Personenbeförderung, Behindertentransport, Rettungsfahrzeuge, Wohnmobile, Fahrzeuge für Autotransport und für stoßempfindliche Produkte, ist eine Luftfederung erforderlich. Unsere VB-FullAir 2C bietet für diese und andere Einsatzbedingungen immer eine passende Lösung.

VB-FullAir-2C Steuerung

Der VB-FullAir-2C ist eine reine Vollluftfederung für die Hinterachse, die mittels elektronischer Steuerung - VB-ASCU (VB-Air Suspension Control Unit) - das Niveau des Fahrzeuges automatisch kontrolliert und korrigiert.

Dieses ständige Kontrollieren und Korrigieren, unabhängig von der Beladung, in Längst- und Querrichtung und von der Schwerpunkthöhe, sorgt automatisch für ein sicheres Fahrverhalten und eine Erhöhung des Komforts. Das durch den Fahrzeughersteller vorgegebene zul. Gesamtgewicht bleibt unverändert.

Niveau Anpassung

Das Niveau kann im Stand manuell mit dem serienmäßigen Bediengerät geändert werden. Heckabsenkung und Anheben gehören als Standard zu den Möglichkeiten des Systems.

Software

Die Steuerung der Hinterachsluftfederung ist kompatibel mit der Fahrzeugelektronik des Peugeot Boxer. Verschiedene Softwarevarianten machen es möglich, die VB-FullAir-2C an den jeweiligen Verwendungszweck des Fahrzeugs anzupassen.

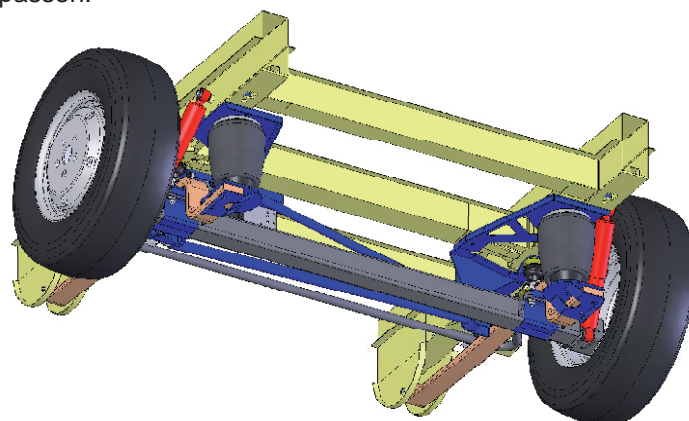

Die Vorteile VB-FullAir-2C:

- Verbesserter Federungskomfort
- Konstante Fahrhöhe unabhängig von der Beladung
- Verbesserte Straßenlage und Stabilität
- Schützt empfindliche Güter beim Transport
- Schonender, komfortabler Transport von Personen
- Heben / Senken des Niveaus mittels Bediengerät
- Verringerter Verschleiß von Reifen / Bremsen
- Umweltfreundlicher, reduzierter CO2 Ausstoß

Wartung

Der luftgefederte Peugeot Boxer kann bei Bedarf über die VB-Partner und über die Peugeot Händlerorganisationen gewartet werden.

VB-Airsuspension Daten:	
Standard Fahrhöhe (Fahrzeug unbeladen mit Blattfederung)	720 mm
Fahrhöhe mit VB-FullAir Luftfederung	675 mm
Höchste Position	+ 45 mm
Niedrigste Position	- 65 mm
Höhe Fahrgestell oberhalb der Hinterachse.	

Für mehr Information: info@vbairsuspension.com



© 01-2010